

Modell CR

PLATTENSCHIEBER MIT RUNDEM EINLAUF UND RECHTECKIGEM

Das Modell CR ist ein Schliessenschieber, der für problematische Anwendungen konstruiert ist. Diese Armatur wird hauptsächlich bei Altpapieranwendungen, wie Grob- und Feinschmutzschleusen an Pulpnern, Dickstoffreinigern, Sortierern oder als Siloauslassschieber bei Feststoffen eingesetzt. Das zweiteilige Gehäuse mit rundem Einlauf und rechteckigem Auslauf (größer als der Einlauf) vermeidet Verstopfungen.

Nennweiten

DN 100 bis DN 600
größere Nennweiten auf Anfrage

Betriebsdruck und Temperaturen

DN 100 bis DN 400 : 7 bar
DN 500 bis DN 600: 4 bar

GJL250: -10°C / 80°C
CF8M: -20°C / 80°C

Standard Flanschanschluss

EN 1092 PN10 und ASME B16.5 (class 150)
im Einlauf
Andere Flanschanschlüsse sind auf Anfrage lieferbare

Optionen: Auf Wunsch kann der Schieber auf der quadratischen Auslaufseite mit einem Adapterstück aus Edelstahl (runder statt eckiger Auslauf) ausgestattet werden

Richtlinie

Spezifische Anforderungen an EU-Richtlinien und -Zertifikate finden Sie in den Dokument: Einhaltung von Richtlinien & Zertifikaten-Plattenschieber-Katalogen und Datenblätter

Prüfung

Alle Schieber werden vor dem Versand gemäß der Norm EN-12266-1 geprüft



STANDARD STÜCKLISTE

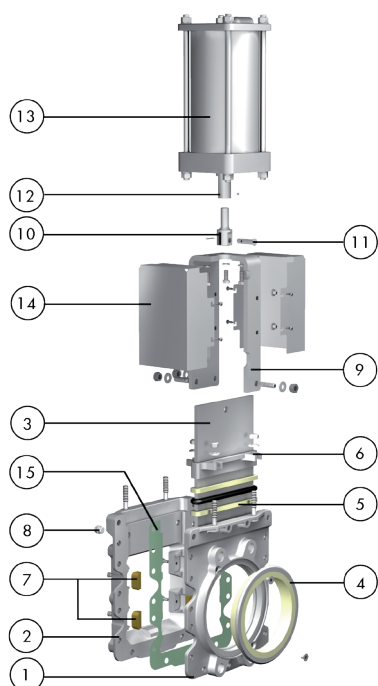

Bezeichnung	Werkstoff
1 Gehäuse	EN-GJL250 / CF8M ¹
2 Gegengehäuse	EN-GJL250 / CF8M ¹
3 Platte	2205 (1.4462)
4 Sitzring	Polyurethan
5 Stopfbuchspackung	Dynapack (Graphit imprägnierte PTFE- und Aramidfaser, kombiniert mit einem elastischen Kern)
6 Stopfbuchsbrille	1.4408 (CF8M)
7 Gleitleiste	Bronze
8 Verschlusschraube ²	Verzinkter Stahl / AISI 316 ¹
9 Aufbaubügel	Stahl / AISI 304 ¹
10 Gabelkopf	17-4 PH
11 Bolzen	AISI 304
12 Kolbenstange	AISI 304
13 Zylinder	Aluminium
14 Berührungsschutz	AISI 304
15 Dichtung	Aramidfaser

¹ Konfiguration aus Edelstahl

² Nicht verfügbar für DN 100

TECHNISCHE MERKMALE

Gehäuse

Zweiteiliges, verschraubtes, innen bearbeitetes Zwischenflanschgehäuse mit Verstärkungsrippen bei größeren Nennweiten für verbesserte Gehäusefestigkeit. Mit innenliegenden, von außen austauschbaren Gleitleisten aus HMW Polyethylen für verbessertes Schließ- und Öffnungsverhalten. Der rechteckige Auslauf (größer als der Einlauf) vermeidet Verstopfungen. Das Gehäuse ist standardmäßig mit Spülanschlüssen ausgestattet (nicht verfügbar für DN 100)

Schieberplatte

Aus Duplexstahl (hartverchromt), mit erhöhter Plattendicke und beidseitig poliert um höchstmögliche Verschleißfestigkeit zu erreichen und das Schaden des Sitzes zu vermeiden. Die Konstruktion gewährleistet das Schneiden durch den Medienstrom

Sitz/Polyurethan Sitzring

Der Sitz ist aus hoch verschleißfestem und langlebigem Polyurethan mit einem Edelstahlkern. Er kann einfach von außen ausgetauscht werden und benötigt keine Flachdichtung zwischen Schieber und Flansch auf der Sitzseite

Spindel

Die Standard Edelstahlspindel gewährleistet einen langen korrosionsfreien Betrieb. Standardausführung ist nicht steigende Spindel. Bei pneumatisch betriebenen Schiebern wird die Kolbenstange über eine Edelstahlkupplung und Sicherungsstift mit der Schieberplatte verbunden (Fig.1)



Fig.1

Stopfbuchspackung

Langlebige Stopfbuchspackung aus graphitimpregniertem PTFE und Aramidfasern, kombiniert mit einem elastischen Kern. Die Stopfbuchspackung ist einfach zum Nachziehen und sichert eine dauerhafte Dichtigkeit. Verfügbar auch in anderen Materialien

Aufbaubügel

Robustes und kompaktes Design für alle Einbaubedingungen

BEeschichtung

Die Epoxybeschichtung aller Grauguss- und Stahlteile ist elektrostatisch aufgebracht und schützt die Schieber mit einer qualitativ hochwertigen glatten Oberfläche gegen Korrosion. Der ORBINOX Standardfarbe ist RAL-5015 (himmelblau)

Berührungsschutz

Automatisierte Schieber werden von ORBINOX mit einem Berührungsschutz nach EU Sicherheitsstandards versehen. Die Konstruktion verhindert das versehentliche Eingreifen einer Person und das Erfassen von bewegten Teilen

WEITERE OPTIONEN

Werkstoff Varianten

Spezielle nichtrostende Stähle und Legierungen wie AISI 317, 254SMO, Hastelloys, usw.

Sonderausführungen

ORBINOX ist in der Lage Spezialarmaturen für besondere Prozessbedingungen wie grössere Nennweiten und/oder Hochdruck herzustellen.

Anordnung der Packung

Das Ventil kann mit einer doppelten Packung oder einem Haube montiert werden, um eine bessere Leistung des Ventils zu erreichen

Doppelpackungssysteme

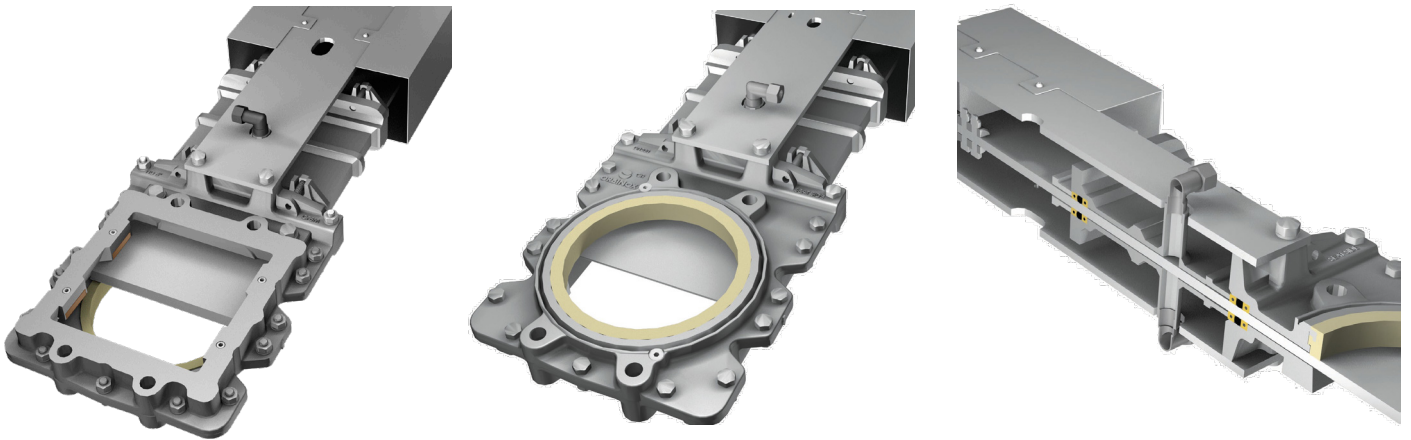

Haube

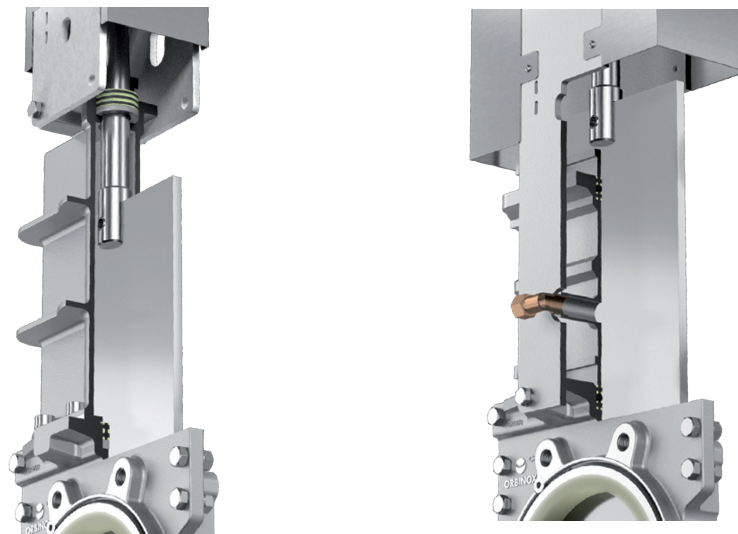

SITZVARIANTEN/DESIGNS

Material	Max.T. (°C)	Anwendungen
Polyurethan (PU)	90	Allgemein

Weitere Details und andere Materialien auf Anfrage

STOPFBUCHSPACKUNGEN

Material	Max.T. (°C)	pH
Dynapack (DP)	270	2-14
PTFE beschicht. synth. Faser (ST)	250	2-13
Geflochtenes PTFE (TH)	260	0-14

SITZKONFIGURATIONEN/DESIGNS

Typ	Merkmale
Polyurethan	<p>Die Abdichtung des CR wird durch ein hochresistentes Polymer erreicht, welches eine Wasserdichtheit im Durchgang und zwischen dem Flansch gewährleistet. Die Dichtungsmanschette verfügt über einen Edelstahlkern mit optimalen Eigenschaften gegenüber Druck und Arbeitsbedingungen</p>

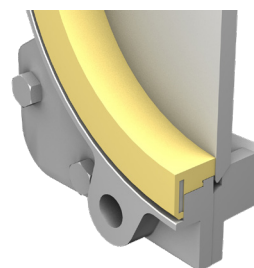

DOPPELTWIRKENDER PNEUMATISCHER ZYLINDER

Standardmäßig mit einem doppelwirkenden Pneumatikzylinder ausgestattet und in Größen von DN 100 bis DN 600 erhältlich. Einfachwirkende Pneumatikzylinder, Handnotbetätigungen, Fail-Safe-Systeme sowie eine Vielzahl von pneumatischem Zubehör für die Armaturenautomatisierung sind verfügbar. Pneumatikzylinder sind für eine Luftversorgung von 6 bar ausgelegt, weitere Informationen finden Sie im ORBINOX Katalog für pneumatische Lösungen.

Bei waagrecht eingebauten Armaturen wird eine Befestigung des Antriebs an der Anlagenstruktur empfohlen

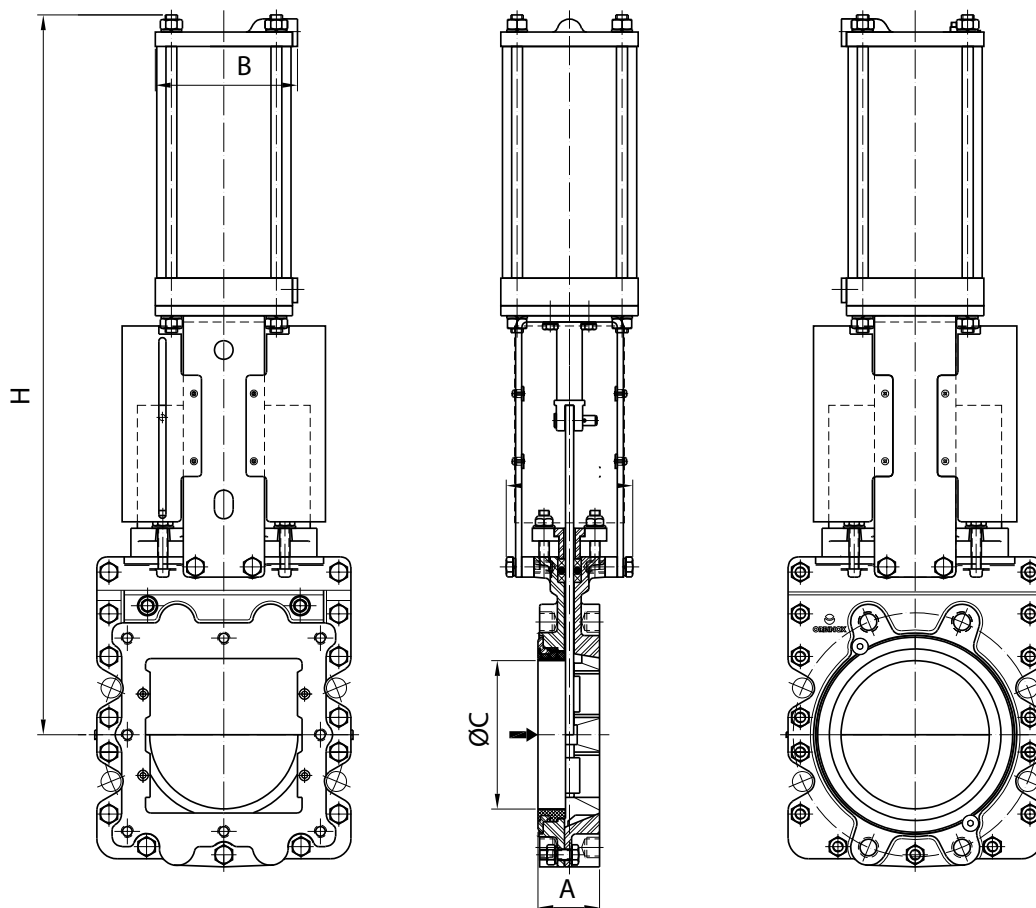

DN	A	H	B	ØC	Anschluss	Gewicht (kg.)
100	52	569	115	97	1/4"G	35
150	60	708	140	146	1/4"G	78
200	60	872	175	194	3/8"G	89
250	69	1054	220	247	3/8"G	100
300	78	1194	220	298	3/8"G	145
350	78	1450	277	330	3/8"G	220
400	89	1565	277	398	3/8"G	268
500	114	1855	382	479	1/2"G	370
600	114	2115	382	578	1/2"G	507

ÜBERGANGSADAPTER

Der CR kann mit einem Übergangsadapter von quadratisch auf rund geliefert werden welches den quadratischen Ausgangsflansch des Schiebers mit einem runden Rohrleitungsflansch verbindet.

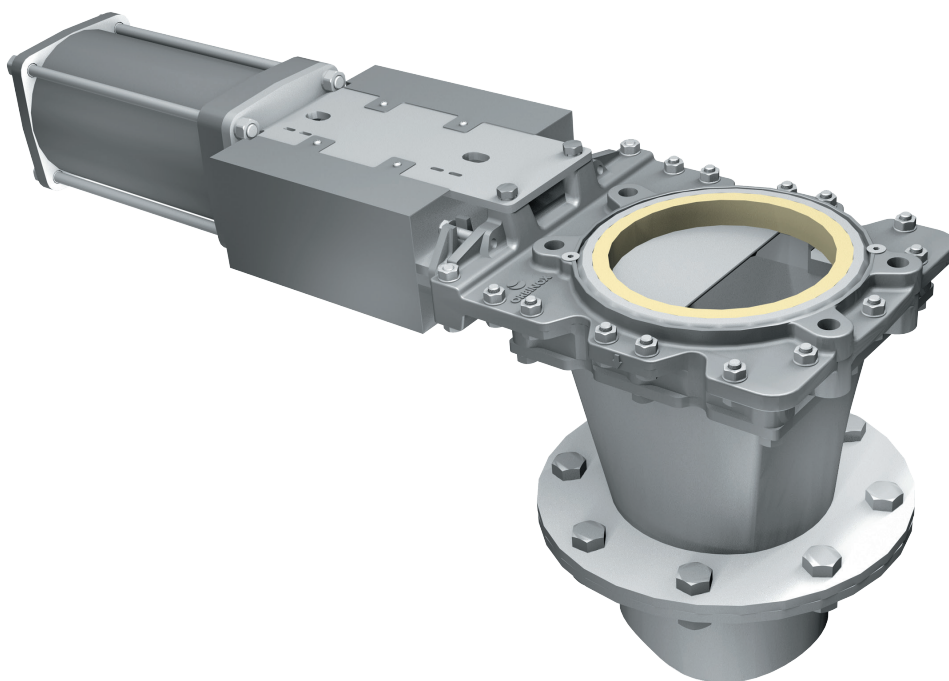
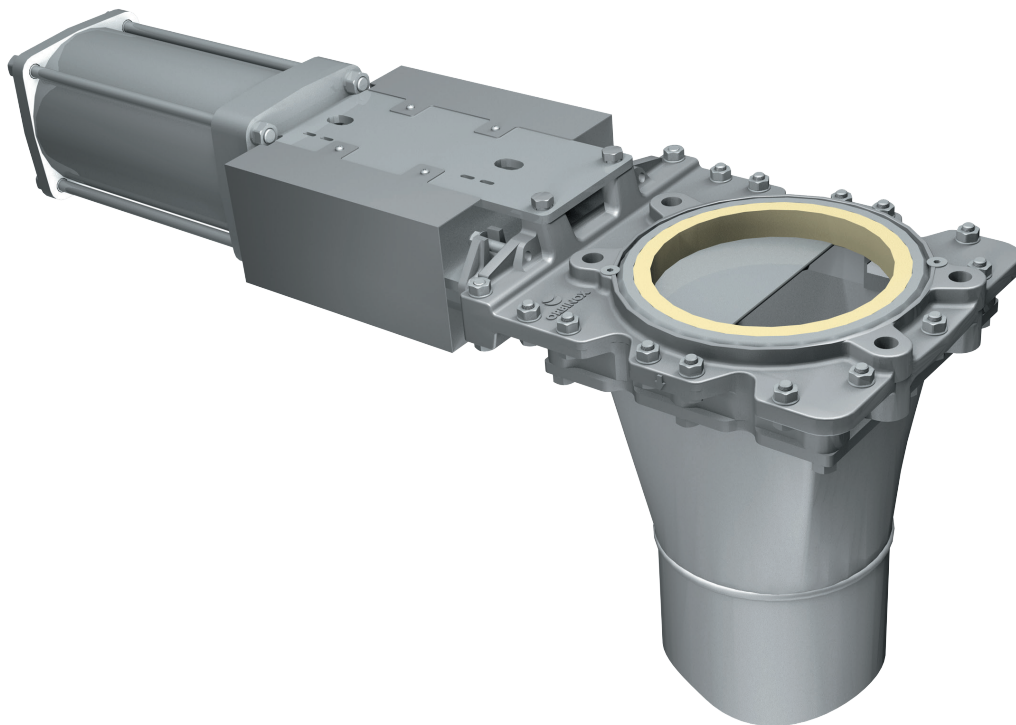

Übergangsadapter mit quadratischem Armaturenanschluss und rundem Flanschanschluss

FLANSCHBOHRUNG RUND EINLASSEITE, EN 1092 PN10

DN	K	n°	M	T	
100	180	8	M-16	11	4-4
150	240	8	M-20	13	4-4
200	295	8	M-20	16	4-4
250	350	12	M-20	16	8-4
300	400	12	M-20	16	12-0
350	460	16	M-20	17	16-0
400	515	16	M-24	22	12-4
500	620	20	M-24	22	16-4
600	725	20	M-27	22	16-4

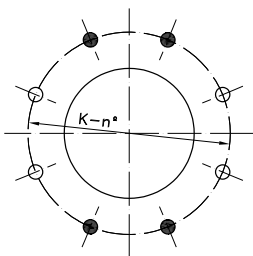

DN 100 - 200

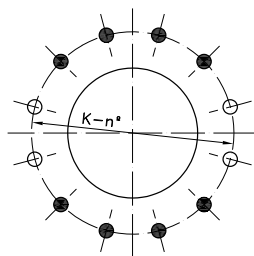

DN 250

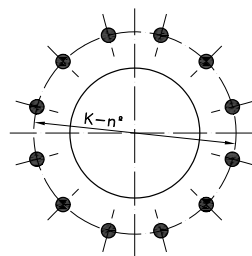

DN 300

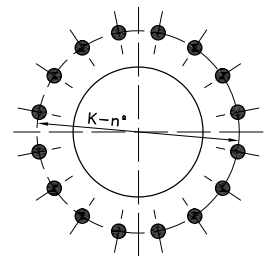

DN 350

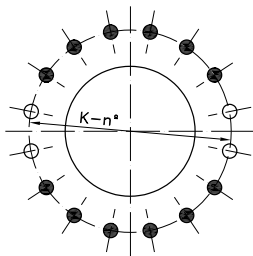

DN 400

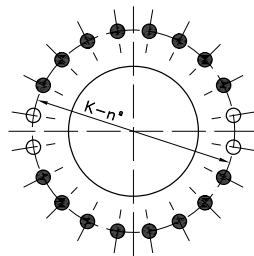

DN 500 - 600

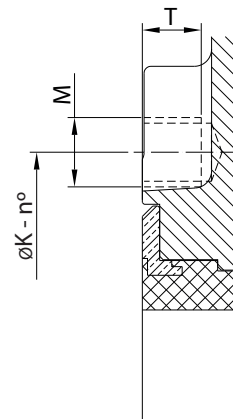

- GEWINDESACKLÖCHER
- AM GEHÄUSE VORBEIGEFÜHRTE SCHRAUBEN

FLANSCHBOHRUNG RUND EINLASSEITE, ASME B16.5, CLASS 150

DN	K	n°	M	T	
4"	7 1/2"	8	5/8" - 11 UNC	7/16"	4-4
6"	9 1/2"	8	3/4" - 10 UNC	3/8"	4-4
8"	11 3/4"	8	3/4" - 10 UNC	5/8"	4-4
10"	14 1/4"	12	7/8" - 9 UNC	5/8"	8-4
12"	17"	12	7/8" - 9 UNC	5/8"	12-0
14"	18 3/4"	12	1" - 8 UNC	5/8"	12-0
16"	21 1/4"	16	1" - 8 UNC	7/8"	12-4
20"	25"	20	1 1/8" - 7 UNC	7/8"	16-4
24"	29 1/2"	20	1 1/4" - 7 UNC	7/8"	16-4

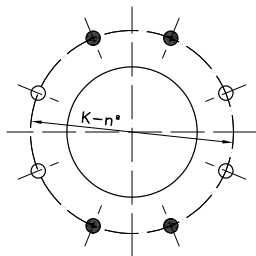

DN 4" - 8"

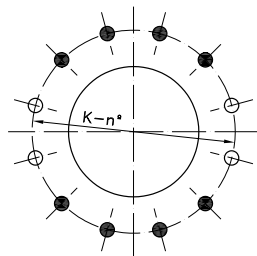

DN 10"

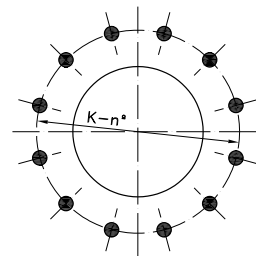

DN 12" - 14"

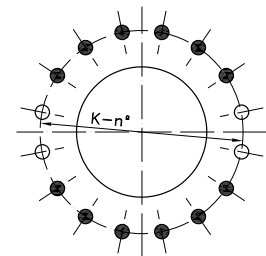

DN 16"

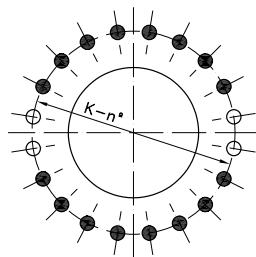

DN 20" - 24"

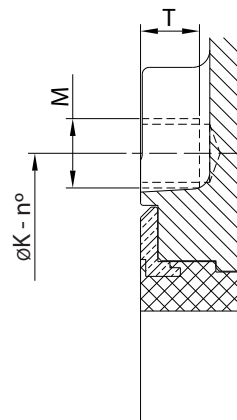

- GEWINDESACKLÖCHER
- AM GEHÄUSE VORBEIGEFÜHRTE SCHRAUBEN

FLANSCHBOHRUNG QUADRATISCH AUSLASSEITE (ORBINOX METRISCH)

Quadratische Flansche werden sowohl mit OBX1- als auch mit OBX2-Bohrbildern geliefert.
Die Installation des Plattenschiebers erfordert die Flanschbohrung OBX1 oder OBX2

DN	"OBX 1"			"OBX 2"							
	n°	K'	M'	n°	ØP'	O'		P'	R'	S'	T'
100	8	70	M12	8	180	M16	4-4	-	-	-	11
150	8	95	M12	8	240	M20	4-4	-	-	-	13
200	8	122,5	M12	8	295	M20	4-4	-	-	-	16
250	8	150	M12	8*	350	M20	4-4	-	-	-	16
300	12	124	M12	-	-	-	-	-	-	-	16
350	12	137	M16	-	-	-	-	-	-	-	22
400	12	154	M16	16	-	M24	12-4	110	92,5	165	22
500	12	187	M16	-	-	-	-	-	-	-	22
600	16**	170**	M16**	-	-	-	-	-	-	-	22

Die "OBX2"-Bohrung bis einschließlich DN 200 entspricht der PN-10-Flanschbohrung.

*Die Bohrung DN 250 "OBX2" entspricht der Flanschbohrung PN-10, jedoch ohne die bei 45° angeordneten Bohrungen.

**Diese Bohrung ist nur für CF8M-Gehäuse gültig. Für andere Gehäusewerkstoffe wenden Sie sich bitte an Ihren ORBINOX-Vertreter.

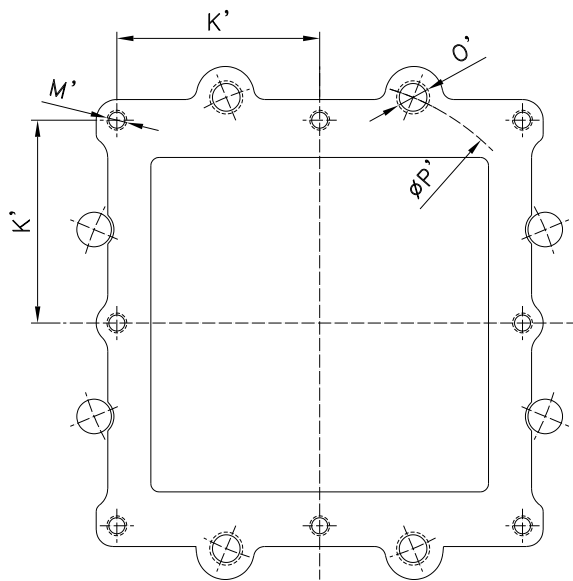

DN 100 - 250
DN 4" - 10"

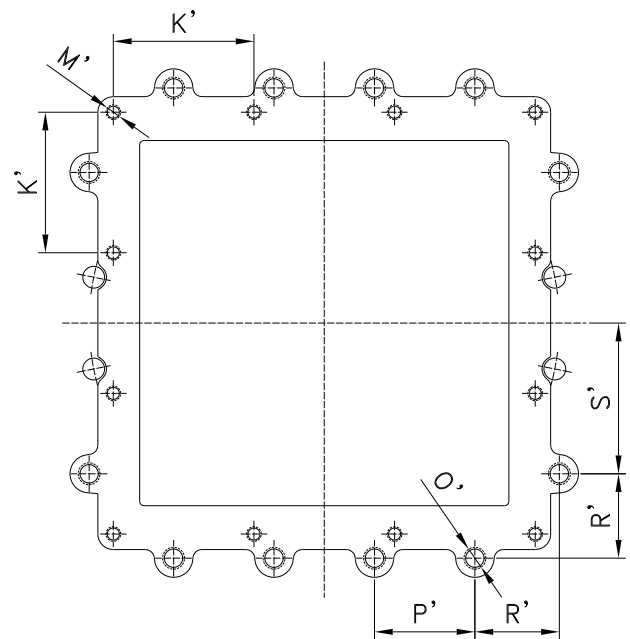

DN 400
DN 16"

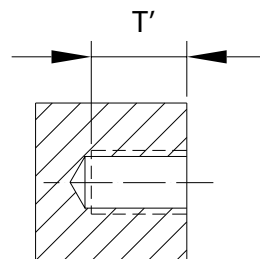

FLANSCHBOHRUNG QUADRATISCH AUSLASSEITE (ORBINOX IMPERIAL)

Quadratische Flansche werden sowohl mit OBX1- als auch mit OBX2-Bohrbildern geliefert.
Die Installation des Plattenschiebers erfordert die Flanschbohrung OBX1 oder OBX2

DN	"OBX 1"			"OBX 2"							
	n°	K'	M' (UNC)	n°	ØP'	O' (UNC)		P'	R'	S'	T'
4"	8	2,75	1/2"-13	8	7 1/2"	5/8"-11	4-4	-	-	-	0,43
6"	8	3,74	1/2"-13	8	9 1/2"	3/4"-10	4-4	-	-	-	0,51
8"	8	4,82	1/2"-13	8	11 3/4"	3/4"-10	4-4	-	-	-	0,62
10"	8	5,90	1/2"-13	8*	14 1/4"	7/8"-9	4-4	-	-	-	0,62
12"	12	4,88	1/2"-13	-	-	-	-	-	-	-	0,62
14"	12	5,39	5/8"-11	-	-	-	-	-	-	-	0,86
16"	12	6,06	5/8"-11	16	-	1"-8	12-4	4,33	3,64	6,49	0,86
20"	12	7,36	5/8"-11	-	-	-	-	-	-	-	0,86
24"	16**	6,69**	5/8"-11**	-	-	-	-	-	-	-	0,86

Die "OBX2"-Bohrung bis einschließlich DN 8in entspricht der PN-10-Flanschbohrung.

*Die Bohrung DN 10 in "OBX2" entspricht der Flanschbohrung nach ASME B16.5 Klasse 150, jedoch ohne die bei 45° angeordneten Bohrungen.

**Diese Bohrung ist nur für CF8M-Gehäuse gültig. Für andere Gehäusewerkstoffe wenden Sie sich bitte an Ihren ORBINOX-Vertreter.

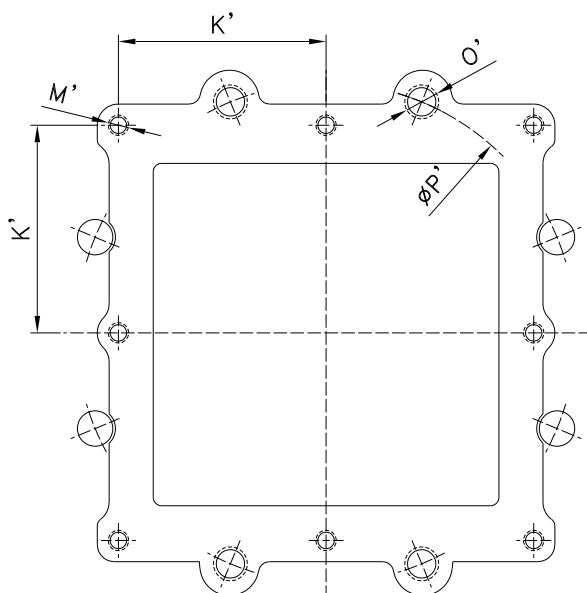

DN 4" - 10"
DN 100 - 250

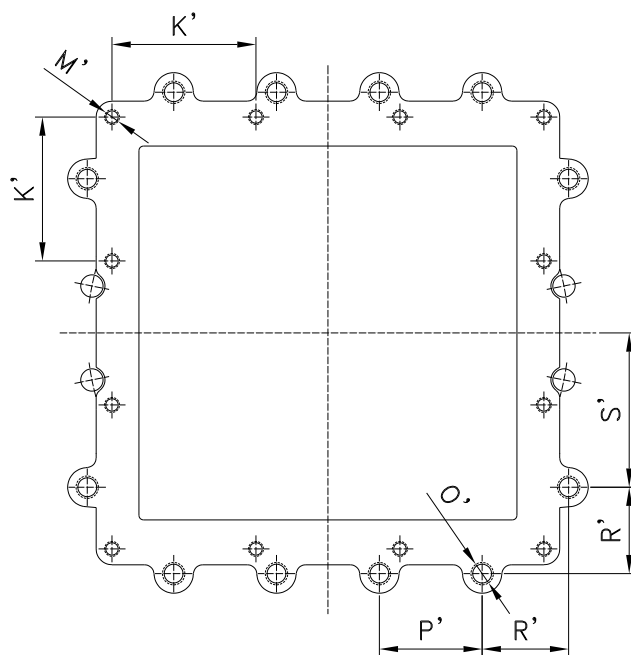

DN 16"
DN 400

